

**軽くて簡単組み立て、たくさん干せる！
冬の室内干しで大活躍の「ラク軽 伸縮大型アルミ室内物干し」
～2023年11月9日(木)から販売開始～**

ホームセンターの「コメリパワー」や「コメリハード&グリーン」を通し地域のライフラインとして、地元のプロを応援する株式会社コメリ(所在地:新潟県 新潟市、代表取締役社長:捧 雄一郎)は、2023年11月9日(木)より「ラク軽 伸縮大型アルミ室内物干し」を「コメリパワー」「コメリハード&グリーン」、オンラインショッピングサイト「コメリドットコム」にて販売開始いたします(一部店舗を除く)。



厚手の衣類が増える冬は、洗濯物の量も多くなりがちです。それに加えて、乾きにくい冬の洗濯物にお困りではなかったでしょうか。洗濯物を早く乾かすためには、風通しが重要なポイントです。

この度、コメリより室内干しに最適な「ラク軽 伸縮大型アルミ室内物干し」が登場いたしました。本製品は、大容量や軽量化といった機能性はもちろん、工具不要で組み立てができるお手軽さも兼ね備えております。さらに使わない時はコンパクトに収納できます。

是非この機会に、冬の室内干しに取り入れてみてはいかがでしょうか。

◆縦横伸縮可能で、大容量室内物干し

本製品は、縦にも横にも伸縮する竿で洗濯物を1度にたくさん干すことができます。
タオルバーには、直接タオルを干したり、ハンガーをかけたリ、ニットを平干したりと、色々な使い方ができて便利です。

高さ・幅・奥行が伸縮できる

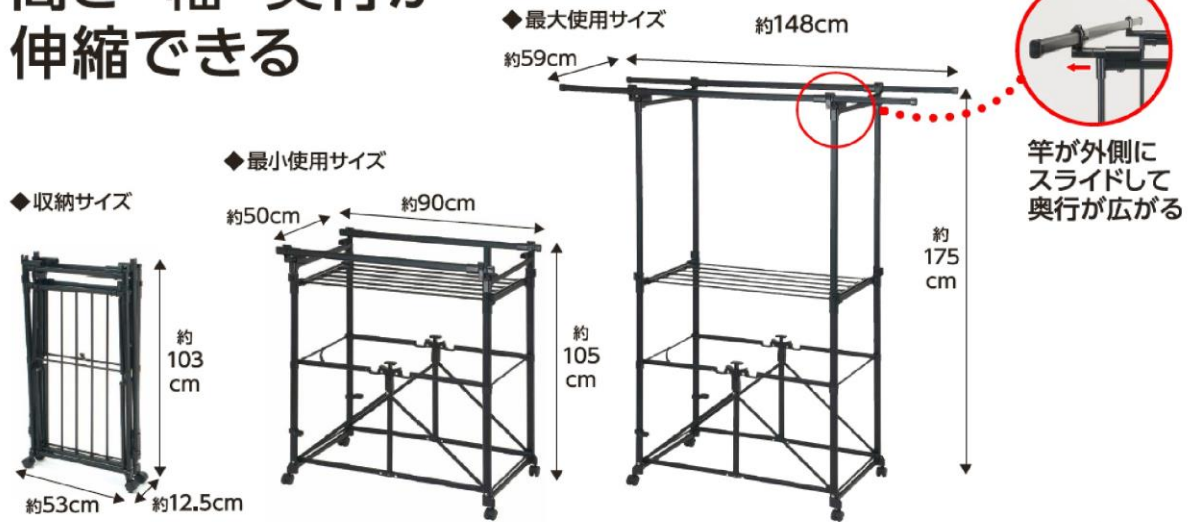

・竿が外側にスライドして奥行が広がるので、衣類同士が干渉しません。

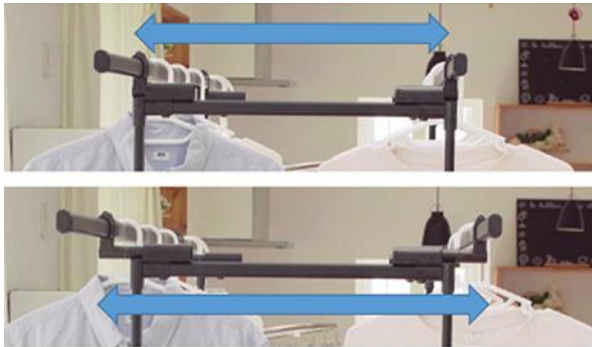

・左右のサイドバーにロング丈の衣類もかけられます。



・大判のバスタオルなら 6 枚、フェイスタオルなら 12 枚干すことができます。



・ニットやまわりの平干しにも便利です。



◆工具不要で組み立て簡単

本製品は、どなたでも簡単に取扱えるよう組み立て工具不要で設計しております。伸縮してある棒を広げて伸ばすだけで設置できます。

◆アルミ使用で軽量化を実現

素材には軽くてサビにくいアルミを使用。主婦の方や、シニアの方でも簡単に持ち運ぶことができる軽量化を実現しております。



◆折りたたみ可能で、コンパクト収納

本製品は折りたたみ可能となっているため、使用しない際には、約幅 53×奥行 12.5×高さ 103cmと非常にコンパクトに収納できます。

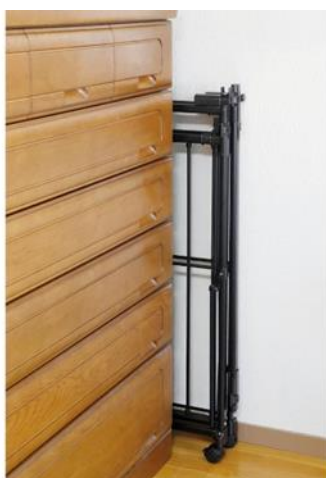



URL: <https://youtu.be/f4df9bul-gY>

■製品概要

「ラク軽 伸縮大型アルミ室内物干し」



【製品説明】

上下にハンガーラックが付いており、左右伸縮バーでロング丈にも対応した大容量室内物干し。組み立ても伸縮してある棒を広げて伸ばすだけなので簡単です。素材はアルミ製となっており、どなたでも持ち運べる軽量化を実現しております。キャスター付きで移動もラクラクです。

- ・サイズ : 使用時 約幅 90~148×奥行 50~59×高さ 105~175cm
収納時 約幅 53×奥行 12.5×高さ 103cm
- ・耐荷重 : 約 16kg
竿1本あたり約 4kg
サイドバー1本あたり約 0.5kg
タオルバー1本あたり約 1kg

税込価格 7,980 円

URL: <https://www.komeri.com/shop/g/g2144246/?aaprid=231109>

■来店前に店舗の在庫をチェック

商品の在庫はオンラインショッピングサイト「コメリドットコム」にて公開しています(一部商品を除く)。店舗に行く前に在庫があるかどうか確認することで、スムーズにお買い物をお楽しみいただけます。また、コメリドットコムで各店舗の商品のお取り置きも可能です。ぜひご利用ください。

<https://www.komeri.com/top/CSfTop.jsp?aaprid=231109>

※店舗によりお取り扱いしていない商品がございます。

その際は、お取り寄せ対応とさせていただきます。詳しくはお近くの店舗にご確認ください。

※商品の価格・仕様は掲載当時のものであり、変更となる場合があります。

◆コメリオリジナルブランド「アテナライフ」について

インテリア・寝装品・家具・生活雑貨の分野において、商品企画から原材料の調達・加工・運搬・そして販売に至るまでを一貫してプロデュースし、住まいのトータルコーディネートをご提案する、使う人の立場に立って、使いやすさ・居心地のよさを追求し、機能と品質を兼ね備えたプライベートブランドです。



<コメリについて>

地域のプロを応援しよう。

いつもよりゆっくり歩くとみえてくるものがあります。
自分の地元にもこんなにもたくさんのプロがいることを。
地域のライフラインでありたいと願うコメリは、
これからも地域のプロフェッショナルを支えていきます。

地域のプロの活躍こそが、日本の地域の活力になるから。

私たちは、プロ向けからホームオーナー向けまで、資材・建材、金物・工具、園芸・農業用品を中心とした幅広い商品ラインナップで店舗を展開するホームセンターチェーンです。独自のシステムとノウハウで、お客様が必要とされる商品を、お求めやすい価格で安定的にご提供することを目標に、流通の近代化にチャレンジしています。これからも、お客様の立場に立った店づくり、お客様の声を反映した品揃え、お客様に喜んでいただける接客を心がけ、「豊かで快適な暮らし」のお役に立てるように取り組んでまいります。

オンラインショッピングサイト コメリドットコム <https://www.komeri.com/shop/default.aspx>

公式ホームページ <https://www.komeri.bit.or.jp/>

<会社概要>

社名:株式会社コメリ

設立:1962年7月

資本金:188億2百万円

代表者:代表取締役社長 捧 雄一郎

本社所在地:新潟県 新潟市南区清水 4501 番地 1

事業内容:パワーおよびハード&グリーン等のチェーンストア経営

株式市場:東京証券取引所 プライム市場

店舗数:1,216 店舗(2023 年 10 月 31 日現在)

北海道 25、青森県 20、岩手県 39、宮城県 36、秋田県 39、山形県 27、福島県 52、茨城県 46、栃木県 40、群馬県 41、埼玉県 33、千葉県 52、東京都 10、神奈川県 7、新潟県 82、富山県 24、石川県 19、福井県 20、山梨県 19、長野県 54、岐阜県 39、静岡県 22、愛知県 10、三重県 48、滋賀県 28、京都府 19、大阪府 7、兵庫県 30、奈良県 14、和歌山県 20、鳥取県 12、島根県 8、岡山県 29、広島県 21、山口県 16、徳島県 17、香川県 10、愛媛県 10、高知県 12、福岡県 27、佐賀県 14、長崎県 17、熊本県 40、大分県 15、宮崎県 21、鹿児島県 25

いつもそばに、ずっと

