



報道関係者各位

キムコ、多用途オフロード四輪車「UXV450i」を発売

圧倒的悪路走破性能とコンパクトボディによる優れた可搬性

【2019年2月8日 東京】

キムコジャパン株式会社（代表：王 彦傑、本社：東京都大田区平和島6-1-1）は、欧州や北米で人気の多用途オフロード四輪車（UTV：ユーティリティータスクビークル）「UXV450i」を2019年6月に発売します。



キムコ ユーティリティータスクビークル「UXV450i」
（画像は海外仕様のため一部仕様やカラーが異なります。）

「UXV450i」は圧倒的な悪路走破性能と無段変速トランスミッションによる簡易な操作性により、酪農や農業、レジャー施設等、不整地を含む地形での移動や荷物の運搬といった用途に適したオフロード専用車両です。※1また軽量コンパクトなボディにより1トントラックの荷台※2に積載することが可能な為、様々な用途での運用が可能な車両となっています。

※1、公道走行はできません。※2、自社調べ

| | |
|-------------------|--------------------------|
| 名称（型式） | UXV450i (UA90GK) |
| カラーラインナップ（カラーコード） | フラットディープグリーン（BG531FA） |
| 発売時期 | 2019年6月 |
| 税込希望小売価格 | 1,350,000円（税別1,250,000円） |

KYMCO (キムコ) について

キムコブランドを展開する光陽工業（本社：台湾高雄市）は1964年に設立し、日本メーカーとの技術提携のもと「光陽ホンダ」ブランドとして二輪車などの製造販売を行ってきましたが、1992年に自社ブランド「KYMCO（キムコ）」を立ち上げ、世界各国での販売を開始しました。

キムコグループでは2019年現在、世界105の国と地域で二輪車やATV、UTV、E-BIKEなどを販売しているほか、日欧のブランドへのOEMおよびODMによる製品供給も数多く手掛けています。

また二輪車販売ではこれまでに、スペイン、ドイツでシェア1位、イタリアで3位を獲得、ATVおよびUTV販売ではドイツとフランスでシェア1位を獲得した実績を持つなど、欧州市場において日本ブランドに比類するマーケットリーダーの一つとして認知されています。

日本国内におけるATVおよびUTV取扱いについて

日本国内においては2016年ごろよりATV製品の試験導入を開始しましたが、市場からの要望に応え、2017年よりATV正規販売店制度を設け、ATVの販売強化を行ってきました。

これまでにレジャー施設でのアクティビティや施設管理、また農場や牧場での荷物の運搬用など、多くの施設様でATVを導入していただいておりますが、より多くの荷物の運搬や2人乗りでの使用といった要望にお応えするためUTV（ユーティリティータスクビークル）の取り扱い開始を決定しました。

UXV450iの特徴

キムコ「UXV450i」は、4輪独立懸架サスペンションと軽量なボディ、パワフルな443cc水冷4バルブ単気筒エンジンなどにより圧倒的な悪路走破性能を実現したオフロード専用車両です。

軽量コンパクトなボディと走破性能の高さにより、普通自動車では走行が困難な悪路や狭路での使用が可能で、1トントラックにも積載可能な優れた可搬性により、様々な用途での運用が可能な車両となっています。



UXV450i 主な特徴

1. ラダーフレーム&低重心ミッドシップレイアウト

本格4WDの証明とも言えるラダーフレーム構造は、ドライバーを保護する強固なロールケージと連結することでさらに剛性を高め、悪路に耐える高い強度を確保しています。

また車体構造の中で最も重いエンジンを車体中央に納めるミッドシップレイアウトにより、最適な前後重量バランスと低重心化を実現しています。

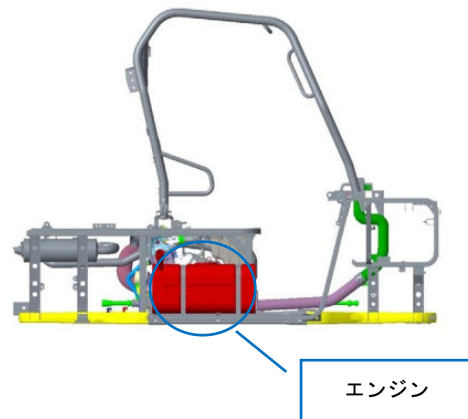

2. 路面追従性とトラクション性能に優れた足回り

サスペンションは前後とも路面追従性に優れたダブルAアーム式を採用、ホイールトラベルはフロント176mm、リア172mmを確保しています。

またリアサスペンションにはスタビライザーを標準装備することでコーナリング時の安定性を高めました。

タイヤには外径25インチ(約635mm)ホイール径12インチというエアボリュームが大きく悪路でも強力なトラクション性能を発揮するオフロード専用タイヤを採用しています。

ブレーキはフロントに左右独立式のディスクブレーキ、リアにシャフトマウントのシングルディスクブレーキを採用しました。

3. 悪路走破に特化した3アングルとワイド&ショートなディメンション

オフロード専用設計されたボディはアプローチアングル75°、ランプブレークオーバーアングル30°、デパーチャーアングル80°という優れた対障害角度を確保。ロワーム部で230mm、フロア部で254mmを確保した最低地上高や、フロント1,220mm、リア1,200mmのワイドトレッド、1,830mmのショートホイールベースにより優れた悪路走破性を実現しています。

| | |
|-----------------|-------------|
| アプローチアングル | 75° |
| ランプブレークオーバーアングル | 30° |
| デパーチャーアングル | 80° |
| 最低地上高 | 230mm |
| ホイールベース | 1,830mm |
| トレッド | (前) 1,220mm |
| | (後) 1,200mm |

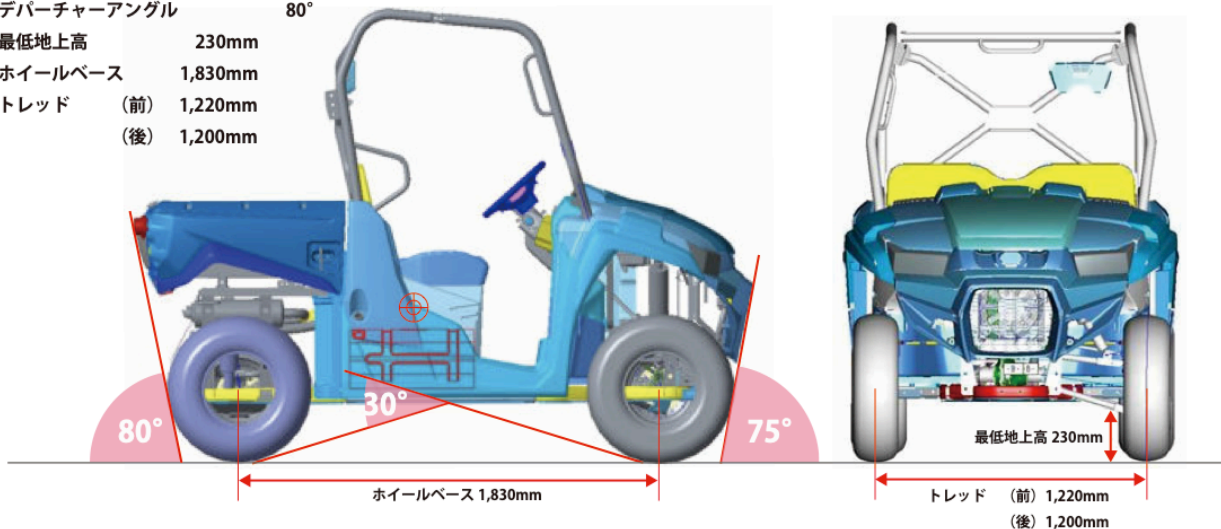

UXV450i 主な特徴

4. トランスミッション

CVT方式による無段変速のオートマチックトランスミッションは、レバーセレクトによるHI⇔LOの副変速機構のほか、電子制御式の2WD⇔4WD⇔4WDデフロック切り替え機能を搭載、走行状況に応じて最適な駆動方法を選択可能です。

後輪の駆動はデファレンシャルを介さない左右輪直結方式のため2WD状態であっても高い走破性能を発揮します。



5. エンジン

搭載される443cc水冷4サイクルSOHC4バルブ単気筒エンジンは、最高出力24.6kw(33PS)、最大トルク39Nmを発揮、フューエルインジェクションによる高度な制御により、スムーズで力強い特性としました。

| | |
|-------|-----------------------|
| 型式 | UA90 |
| 種類 | 水冷4サイクルSOHC4バルブ単気筒 |
| 総排気量 | 442.9cc |
| 内径×行程 | 89 x 71.2 mm |
| 圧縮比 | 9.1:1 |
| 最高出力 | 24.6kw(33PS)/7,500rpm |
| 最大トルク | 39Nm/6,500rpm |

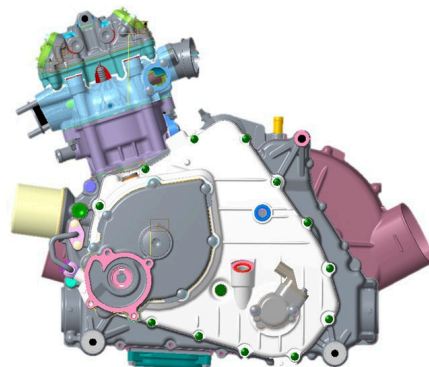

6. 積載性

ガスダンパーによるダンプ機能を備えた荷台は、コンパクトながら最大積載量200kgという十分な積載能力により、資材や道具類の運搬に活用する事ができます。

また車台後部に標準装備される2インチ角のヒッチレシーバーは最大550kgまで牽引することができるので、別途トレーラー等を使用することで大きな荷物も運搬することが可能です。



UXV450i 主な特徴

7. その他の機能・ユーティリティー

チルト調整機能付きステアリング/ 3点式シートベルト/ベンチシート/セーフティーネット
 デジタルマルチファンクションメーター/DC ソケット/パーキングブレーキ（解除忘れ防止アラーム付き）
 ドリンクホルダー/センタートレイ/グローブボックス/フロントトランク/シート下トランク/リアゲート小物入れ



8. 純正アクセサリ（後日発売予定）

アルミホイール/3D フロントスクリーン/電動ワイパーキット/ハードトップ/リアパネル/ハードエンクロージャーキット
 フロントバンパー/フロントライトガード/フロントフェンダーガード/リアバンパー/テールライトガード/リアフェンダーガード/
 ベッドエクステンダー/3000LBS ウインチキット/バックミラーキット



ルーフやバンパーなどアクセサリ装着車両



ハードエンクロージャーキット組み付け車両



主要諸元

| | |
|------------|-----------------------------|
| モデル名 | UXV450i |
| 型式名 | UA90GK |
| エンジンタイプ | 水冷4サイクルSOHC 4バルブ単気筒 |
| 使用燃料 | レギュラーガソリン |
| 燃料装置 | フューエルインジェクション |
| 総排気量 | 442.9cc |
| 内径 × 行程 | Ø89mm × 71.2mm |
| 圧縮比 | 9.1:1 |
| 最高出力 | 24.6kw(33PS)/7,500rpm |
| 最大トルク | 39Nm/6,500rpm |
| 変速機型式 | 副変速・後退付きCVT (L-H-N-R-P) |
| 駆動方式 | 2WD-4WD-4WDデフロック |
| 始動方式 | セルフ式 |
| 乾燥重量 | 490 kg |
| 装備重量 | 515 kg |
| 全長×全幅×全高 | 2,700mm x 1,440mm x 1,850mm |
| シート高 | 836 mm |
| 最低地上高 | ロワアーム部230mm、フロア下254mm |
| 軸距 | 1,830mm |
| トレッド | (前) 1,220mm (後) 1,200mm |
| 最小回転半径 | 4.0m |
| 燃料タンク容量 | 32リットル |
| タイヤサイズ | (前) 25x8-12" (後) 25x10-12" |
| ホイール | スチール |
| サスペンション形式 | (前) ダブルAアーム (後) ダブルAアーム |
| ホイールトラベル | (前) 176mm (後) 172mm |
| ブレーキ形式 | (前) ダブルディスク (前) シングルディスク |
| 乗車定員 | 2名 (3点式シートベルト) |
| 最大積載量 | 200kg |
| 最大牽引能力 | 550kg (2インチレシーバー標準装備) |
| カラー ラインナップ | フラットディーブグリーン (BG531FA) |
| メーカー希望小売価格 | 税込1,350,000円 (税別1,250,000円) |
| 生産国 | 台湾 |



ABOUT KYMCO

KYMCOは、世界をリードするパワースポーツブランドの1つです。

KYMCOの使命は、世界中の消費者の心を掴むパーソナルビークルを作り出すことです。

KYMCOは、常に日常生活の中で最も思慮深い乗り心地を顧客にもたらしめてくれることを常に意識しています。

KYMCOの現在の製品には、スクーター、オートバイ、モビリティスクーター、ATV、UTV、ユーティリティビークル、電動アシスト自転車などがあります。

You can learn more about KYMCO at www.kymco.com

Japanese subsidiary

キムコジャパン株式会社 (KYMCO JAPAN Inc.)

東京都大田区平和島6-1-1

Tel : +81-3-6404-6102 (main)

E-mail : info@kymcojp.com

Company Name

KYMCO Group

KWANG YANG MOTOR CO., LTD.

Head Office

80794 No.35, Wansing St., Sanmin District, Kaohsiung City, TAIWAN

Tel : +886-7-382-2526 (main)

E-mail : service@mail.kymco.com

Established

June 1964

Chairman

Allen Ko

###