

Press Release

ハーマンインターナショナル株式会社
2023年1月12日

JBL「Stage Architectural シリーズ」に全天候型スピーカーが追加 高い耐久性の実現と設置のフレキシビリティにより、あらゆるシーンに音を届ける 2ウェイ・コンパクトスピーカー「Stage XD-5」発売



ハーマンインターナショナル株式会社(本社:東京都千代田区、代表取締役:桑原拓磨)は、アメリカカリフォルニア発祥の世界最大級のオーディオブランドであり、日本においてワイヤレススピーカー4年連続販売台数No.1^{*1}に輝く「JBL」より、壁/天井用埋め込み型スピーカー「Stage Architectural(ステージアーキテクチャル)シリーズ」に全天候型2ウェイ・コンパクトスピーカー「Stage XD-5(ステージエックスディー5)」を追加ラインアップ、2023年1月27日(金)より発売いたします。

壁・天井埋め込み/取り付けスピーカーは商業施設やホテル、公共施設などを中心に使用されてきましたが、近年はよりインテリア性の高い住環境を整えたり、オーディオ機器や家電製品を極力露出させず開放的な空間を実現するために、住宅用途としても世界的に人気が高まっています。

「Stage Architectural シリーズ」は、プロフェッショナルの世界で絶大な信頼を得ている「JBL プロフェッショナル」のスピーカー技術とサウンドを、そのまま家庭でも楽しむことができるように開発された家庭用埋め込みスピーカーのシリーズで、壁埋め込み用3モデル、天井埋め込み用4モデルの合計7モデルをラインアップしており、今回新たに壁取付も可能な全天候型コンパクトスピーカーが加わります。屋内はもちろんのこと、テラスや中庭などプライベートな屋外空間においても高品位なJBLサウンドをご体感いただけます。

Press Release

製品のポイント

- ・防水・防塵規格 IP67^{*2}に対応した全天候型設計を採用
- ・プロフェッショナルの世界で絶大なる信頼を得ている技術とサウンドを踏襲
- ・付属のスイーベル・ボールマウント式ブラケットで簡単に壁取り付けが可能
- ・シリーズ共通の「ベゼルレスデザイン」と「マグネットキャッチグリル」を採用
さらに JBL ロゴバッジは設置に合わせて回転可能なローテーション機構

製品名	タイプ	カラー	発売日	価格
Stage XD-5	全天候型 2ウェイ コンパクトスピーカー	ブラック、ホワイト	2023年 1月27日(金)	標準価格49,500円(税込)/ペア

製品詳細

■防水・防塵規格 IP67^{*2}に対応した全天候型設計を採用

全天候型スピーカーとして屋外などの過酷な環境でも安心して使用いただけるよう、防水・防塵規格 IP67 を取得。屋内はもちろんのこと、テラスや中庭などプライベートな屋外空間においても高品位な JBL サウンドをお楽しみいただけます。



■プロフェッショナルの世界で絶大なる信頼を得ている技術とサウンドを踏襲

1986年に発売されて以来、四半世紀以上に渡りロングランヒットを続ける JBL のマルチパーパス・スピーカー「CONTROL シリーズ」の機能と使いやすさを踏襲。

JBL プロフェッショナルが開発した HDI™ (High-Definition Imaging) ホーンを搭載した 25mm 径アルミダイアフラム・ドームツイーターとポリセルロース・コーン採用の 130mm 径ウーファーにより、サイズを超えたパワフルなサウンドはもちろん、リスニングエリアのどこにいても鮮明かつ自然な音響バランスを実現しています。

■付属のスイーベル・ボールマウント式ブラケットで簡単に壁取り付けが可能

壁面への取り付けが簡単にできる、スイーベル・ボールマウント式ブラケットを付属。部屋のデッドスペースが有効活用でき、スピーカーを目立たせず部屋の雰囲気に溶け込ませます。上下左右のスピーカー角度の調整も可能で、部屋の隅々まで音楽をお届けします。



■シリーズ共通の「ベゼルレスデザイン」と「マグネットキャッチグリル」を採用

JBL ロゴバッジは設置に合わせて回転可能なローテーション機構

「Stage Architectural シリーズ」共通の、グリル外周のベゼルが無い「ベゼルレスデザイン」と「マグネットキャッチグリル」を採用。取り付けた際の存在感を大幅に削減、居住空間のインテリア性を損なうことなく設置することが可能です。グリルに取り付けられた JBL ロゴバッジにはスピーカーの縦横設置に合わせて回転可能なローテーション機構を採用しています。



Press Release

寸法図

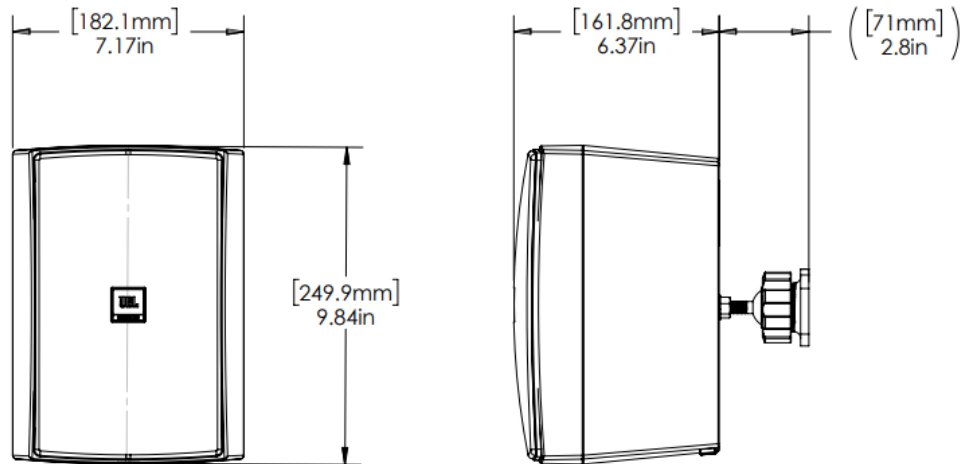

主な仕様

製品名	Stage XD-5(ステージ エクスティー 5)
形式	全天候型 2 ウェイ・コンパクトスピーカー
カラー	ブラック、ホワイト
構成	2 ウェイ 130mm 径ポリセルローズ・ウーファー HDI™ (High-Definition Imaging) ホーン付 25mm 径アルミニウム・ドームツイーター
インピーダンス	6 Ω
推奨アンプ出力	20～100W(RMS)
出力音圧レベル	86dB (2.83V/1m)
周波数特性	75Hz～25kHz (-6dB)
クロスオーバー周波数	2.5kHz
防水・防塵規格※2	IP67
寸法(幅×高さ×奥行き)	182.1×249.9×161.8(グリル含む)mm
重量(1台)	5kg(グリル含む)
付属品	グリル、壁取付用ブラケット、ゴム足、グリル取り外しツール、取扱説明書
発売日	2023年1月27日(金)発売予定
標準価格(税込)	¥49,500-/ペア

※製品の仕様および外観は、改良のため予告なく変更される場合がありますのでご了承ください。

※1 全国の家電量販店、パソコン専門店、ネットショップなどから収集した実売データ「BCN ランキング」にもとづき、1年間の累計販売数量が最も多かった企業を部門ごとに表彰する「BCN AWARD 2022」にて、ワイヤレススピーカー部門の第1位を4年連続で獲得しました。

※2 粉塵がスピーカー内部に侵入しなく、水深1mの水中にスピーカーを最大30分間入れても浸水しないと定義されています。



Press Release

<JBL について>

美しい外観とプロ・サウンドを両立した家庭用スピーカーの開発を目指して設立。以来、世界中のあらゆる音楽が関わるシーンで、プロアマ問わず信頼され、愛用され続けている、世界最大級のオーディオメーカーです。

家庭用超高級スピーカーからイヤホン、ヘッドホン、ホームシアターを展開。また、トヨタを始めとする車載純正オーディオ、マルチメディア用などの民生機器から、世界中の映画館、スタジアム、コンサートホール、そして放送局やレコーディングスタジオなどが対象となる業務用機器を投入しています。JBL は世界中の競技場で音響システムとして採用されており、様々な世界的なスポーツイベントでも採用されています。

<ハーマンインターナショナル(米国本社/Harman International Industries, Incorporated)について>

ハーマンインターナショナルは、プレミアム・オーディオ、ビジュアル、コネクテッド・カーと、それらを統合したソリューションを、自動車、消費者、プロフェッショナルの市場に向けて、設計・製造・販売しています。弊社の AKG®、Harman Kardon®、Infinity®、JBL®、Lexicon®、Mark Levinson®、Revel®を含む主要ブランドは、オーディオ愛好家やアーティスト、イベント／コンサート会場などで多く利用され、称賛を受けています。また今日では、弊社のオーディオやインフォテイメント・システムが装備された自動車が世界で 5,000 万台以上走っており、弊社のソフトウェアサービスは、オフィスや家庭、車やモバイルなどあらゆるプラットフォームにおいて、何十億台ものモバイル端末やシステムが安全な接続や統合を行えるよう、支えています。ハーマンインターナショナルは全世界に約 30,000 名の社員が在籍しています。

お客様のお問い合わせ先

ハーマンインターナショナルコールセンター

Tel: 0570-550-465

<https://www.harman.com/Japan>

JBL オンラインストア

・ブランド公式サイト: <https://jp.jbl.com/>

・楽天市場: <https://www.rakuten.ne.jp/gold/jblstore/>

・Yahoo!店: <https://store.shopping.yahoo.co.jp/jblstore/>